

自動車

高速応答表面温度用センサ

STS-73

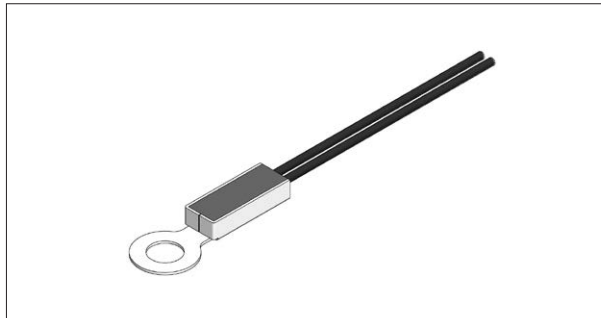

- 抵抗値..... $R_{25}=10k\Omega\pm 3\%$
- B 定数..... $B_{25/50}=3380K\pm 2\%$
- 使用温度範囲..... $-40^{\circ}C\sim +100^{\circ}C$
- 熱時定数(熱板接触式)..... 5sec

■特長

- ねじ止め式で取り付けが容易。
- 当社チップサーミスタを内蔵することで、高信頼性を実現。
- 当社独自工法により高速応答を実現。

※ R-T データに関しては、弊社ホームページに記載しておりますのでご参照願います。

※サーミスタセンサの使用環境条件については、弊社にご相談下さい。

Automotive products

Quick Response Surface Sensor

RoHS

STS-73

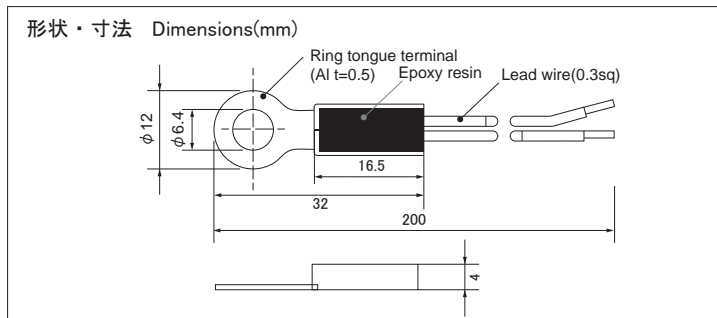

- Resistance..... $R_{25}=10k\Omega\pm 3\%$
- B value..... $B_{25/50}=3380K\pm 2\%$
- Operating temperature range..... $-40^{\circ}C\sim +100^{\circ}C$
- Thermal time constant (direct connection)..... 5sec

■Features

- Ring-tongue is very easy to mount.
- Extremely reliable due to our chip type thermistor being used.
- Quick response due to unique construction.

※Regarding R-T data, please refer to our web site.

※Please consult us regarding the operating conditions of Thermistor sensors.

インバータ、DCDC コンバータ、充電器用

STS-51



- 抵抗値..... $R_{25}=10k\Omega\pm 5\%$
- B 定数 (3TV)..... $B_{25/50}=3820K\pm 3\%$
 $B_{25/85}=3792K$
- 使用温度範囲..... $-40^{\circ}C\sim +150^{\circ}C$
- 熱時定数(A₂ブロック上)..... 27sec.

■特長

- ビス止めによる取り付けが可能
- 集熱面が金属の為熱応答が速い

※ STS シリーズの熱時定数は下記の方法で測定したものであり、アルミブロックの熱容量の影響を含みます。

※アルミブロック(120L × 120W × 20Tmm) 表面にネジ止めし、センサ取付図を除く部分を 25℃の水の中に入れる。この状態からアルミブロックを 50℃の水の中に移す。

※ R-T データに関しては、弊社ホームページに記載しておりますのでご参照願います。

※サーミスタセンサの使用環境条件については、弊社にご相談下さい。

For Inverter,DCDC converter,Charger

RoHS REACH

STS-51

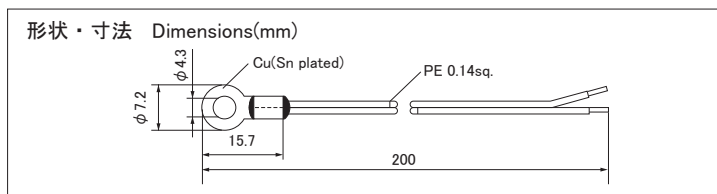

- Resistance..... $R_{25}=10k\Omega\pm 5\%$
- B value (3TV)..... $B_{25/50}=3820K\pm 3\%$
 $B_{25/85}=3792K$
- Operating temperature range..... $-40^{\circ}C\sim +150^{\circ}C$
- Thermal time constant (on A₂ block)..... 27sec.

■Features

- Can be fastened with a screw.
- Metal contact surface yields fast temperature response.

※Thermal time constant of STS series is measured by following method.The data contains the influence of the heat capacity of the aluminum block.

※The sensor is screwed up on aluminum block (120Lx120Wx20Tmm),the block except sensor attached surface is put into 25℃ water. From this state when block is moved into 50℃ water.

※Regarding R-T data, please refer to our web site.

※Please consult us regarding the operating conditions of Thermistor sensors.